

Однофазный 4 амперный кремниевый диодный мост

диапазон напряжения
от 50 до 1000 вольт
ток 4 ампера

ОСОБЕННОСТИ:

- Признано UL E127707
- Высокая надежность при низкой стоимости
- Номинальное напряжение до 1000В
- Высокая импульсная перегрузочная способность
- Идеально подходит для печатной платы
- Высокая температура пайки, гарантированно: 260°C в течение 10 секунд

Механические данные

- Корпус: литой пластиковый корпус
- Вывода: покрытые припоем, пайка в MIL-STD-202E, методика 208C
- Полярность: как отмечено на корпусе
- Монтажное положение: любое
- Вес: 6.21 грамма

RS-4

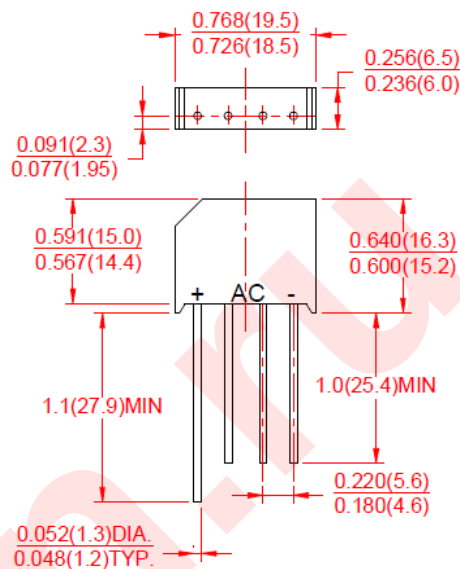

Размеры в мм

МАКСИМАЛЬНЫЕ ТЕХНИЧЕСКИЕ И ЭЛЕКТРИЧЕСКИЕ ХАРАКТЕРИСТИКИ

Значения параметров при 25°C температуре окружающей среды, если не указано иное.

Однофазный, напряжение (В) половина волны, частота – 50 Гц, для резистивных и индуктивных нагрузок.

Для емкостной нагрузки уменьшайте ток на 20%

ТИП		RS401	RS402	RS403	RS404	RS405	RS406	RS407	Единица измерения
Максимальное пиковое импульсное обратное напряжение	V_{RRM}	50	100	200	400	600	800	1000	В
Максимальное среднеквадратическое значение напряжения	V_{RMS}	35	70	140	280	420	560	700	В
Максимальное постоянное запирающее напряжение	V_{DC}	50	100	200	400	600	800	1000	В
Максимальный средний прямой выпрямленный ток $T = 50^\circ C$	$I_{F(AV)}$	4.0							А
Максимальный прямой ток импульса в течении 8.3 мсек. (JEDEC метод)	I_{FSM}	150							А
Оценка плавления ($t < 8.3$ мсек.)	$I^2 T$	93							А ² сек.
Максимальное падение напряжения на открытом диоде при прямом токе 4А	V_F	1.1							В
Максимальный постоянный обратный ток при номинальном постоянном обратном напряжении $T_J = 25^\circ C$ $T_J = 100^\circ C$	I_R	10.0 1000							мкА
Типичная емкость перехода, на выводах (Примечание 1)	C_J	55							пФ
Типичное тепловое сопротивление	$R_{\theta JA}$	20							°C/Вт
Диапазон рабочих температур	T_J	-65 до +150							°C
Диапазон температур хранения	T_{STG}	-65 до +150							°C

Примечание: 1. Измеряется на частоте 1.0 МГц и обратном постоянном напряжении 4,0 В.

**FIG.1-DERATING CURVE FOR
OUTPUT RECTIFIED CURRENT**

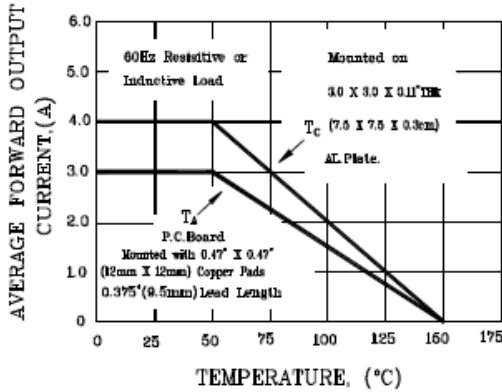
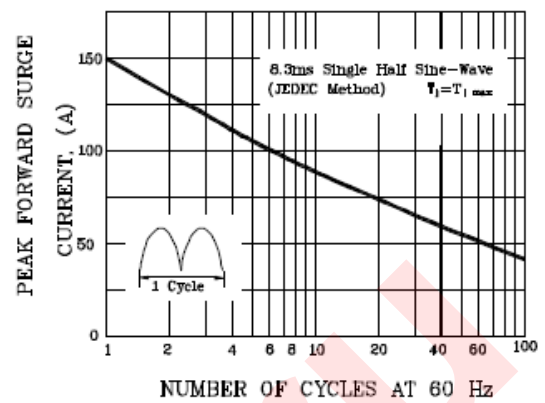
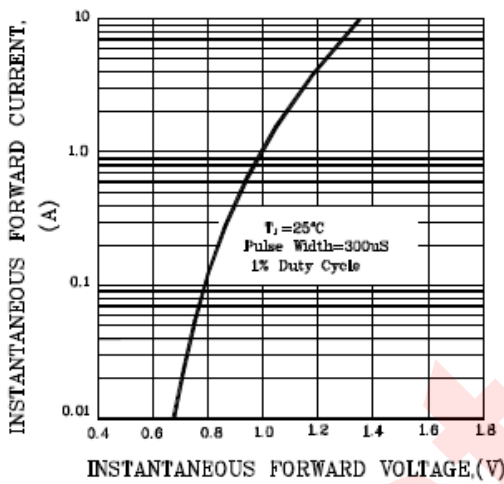

FIG.2-MAXIMUM NON-REPETITIVE PEAK FORWARD SURGE CURRENT PER ELEMENT



**FIG.3-TYPICAL FORWARD CHARACTERISTICS
PER BRIDGE ELEMENT**



**FIG.4-TYPICAL REVERSE CHARACTERISTICS
PER BRIDGE ELEMENT**

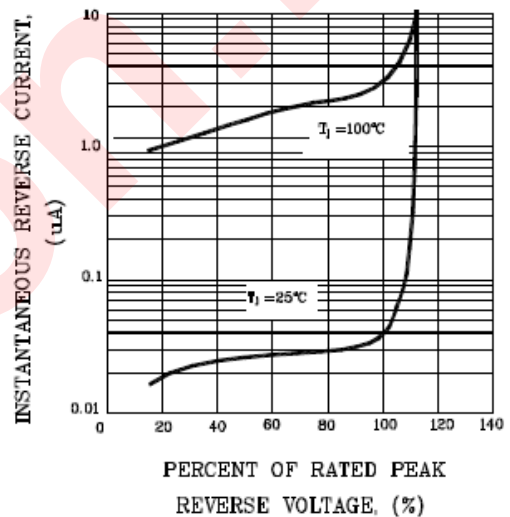

**FIG.5-TYPICAL JUNCTION CAPACITANCE
PER BRIDGE ELEMENT**

